

La presente ficha tiene como objeto transmitir las características técnicas, beneficios, aspectos de seguridad y variables logísticas del producto a continuación / This statement is intended to convey the technical features, benefits, safety aspects and logistics of the product variables below



NOMBRES POPULARES

Pala Cavahoyos, Pala Hueca, Posteador, Pala Duplex, Pala draga

USOS

Para cavar, romper, perforar.

NORMA TÉCNICA (de referencia)

Norma Técnica Internacional: Federal Specification GGG-S 326d Shovel, Scoops, Spades, Show Pushers, and Telegraph Spoons.

Norma Técnica Colombiana: NTC 934 (Primera Revisión)

ESPECIFICACION DE MATERIALES.

PIEZA	MATERIAL	ACABADO	COLOR	OBSERVACIONES
CABEZA	ACERO MEDIO CARBONO	PINTADA	NEGRO	TRATAMIENTO TERMICO
GANCHO SEPARADOR	ACERO	PINTADA	NEGRO	1 UNIDAD
RETENEDOR PLANO	ACERO	PINTADA	NEGRO	2 UNIDADES
TUERCAS Y TORNILLOS	ACERO	GALVANIZADO	N/A	1 UNIDAD
EJE CENTRAL		GALVANIZADO	N/A	4 UNIDADES

La presente ficha tiene como objeto transmitir las características técnicas, beneficios, aspectos de seguridad y variables logísticas del producto a continuación / This statement is intended to convey the technical features, benefits, safety aspects and logistics of the product variables below

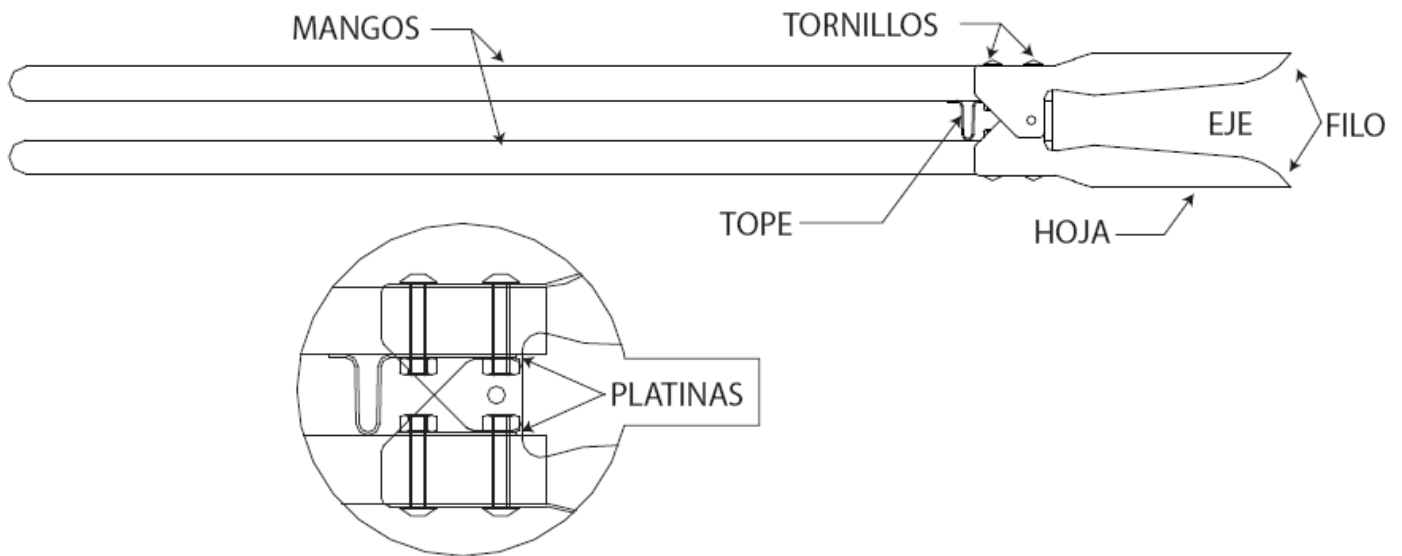

BENEFICIOS:

- ✓ Máxima resistencia al desgaste, rotura o mellado del filo.
- ✓ Producto fabricado con Tratamiento Térmico para aumentar la resistencia del acero.
- ✓ Mango seco que no se raja.

MANTENIMIENTO

- ✓ Absténgase de golpear piedra o metal.
- ✓ Seque la hoja con un paño papel o toalla después de cada uso.
- ✓ No use soluciones cuyos componentes puedan oxidar la hoja (Ej: cloro).
- ✓ Almacene en condiciones ambientales sin presencia de humedad.
- ✓ Lubricarlos con aceite en caso de tener que dejarlos almacenados durante un tiempo superior a un año.

ASPECTOS DE SEGURIDAD:

- ✓ Use solamente las herramientas con mantenimiento adecuado y que sean apropiadas para el trabajo a efectuarse.
- ✓ Asegurar firmemente con las manos el mango para evitar que este se suelte.
- ✓ Mantenga las manos y los pies fuera de la línea de trabajo.
- ✓ No use la hoja de la Pala como martillo o como herramienta para rajar.
- ✓ No use la Pala cerca de cables o equipo eléctrico.
- ✓ Use botas de seguridad para evitar lesiones.
- ✓ Mantenga alejado de los niños, o que la labor la supervise un adulto responsable.

La presente ficha tiene como objeto transmitir las características técnicas, beneficios, aspectos de seguridad y variables logísticas del producto a continuación / This statement is intended to convey the technical features, benefits, safety aspects and logistics of the product variables below

INFORMACIÓN LOGÍSTICA

PALADRAGA 310559 CM			
INFO UNIT			
COD BAR	Q	KG	DIM (mm)
7702956213031	1	3.5	A: 1530 B: 364 C: 138 ESPESOR: 1.9
INFO INNER			
COD BAR	Q	KG	DIM (mm)
7702956213048	4	14,2	1530 X 300 X 300

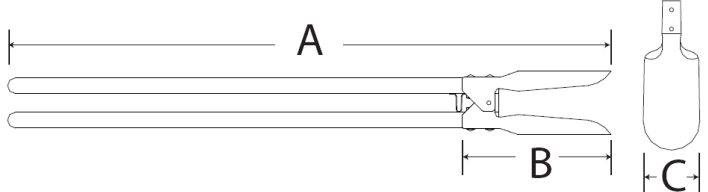

- *Los pesos pueden variar de acuerdo a las condiciones de la madera (húmedad, densidad).*

La presente ficha tiene como objeto transmitir las características técnicas, beneficios, aspectos de seguridad y variables logísticas del producto a continuación / This statement is intended to convey the technical features, benefits, safety aspects and logistics of the product variables below

CERTIFICADO DE CALIDAD



Certificado de Aprobación

Certificamos que el Sistema de Gestión de :

Bellota Colombia S.A.S C.I.

Parque Industrial Juanchito Terraza N 8, 170001 Manizales, Colombia

ha sido aprobado por LRQA de acuerdo con las siguientes normas:

ISO 9001:2015



Chris Koci - Business Director - Certification

Emitido por: Lloyd's Register Central and South America Ltd
en nombre de: Lloyd's Register Quality Assurance Limited

Fecha de Emisión Actual: 14 Agosto 2018
Fecha de Caducidad: 13 Agosto 2021
Número de Certificado: 10118067

Aprobaciones Originales:
ISO 9001 - 14 Agosto 2018

Números de Aprobación: ISO 9001 - 0013722

El alcance de esta aprobación es aplicable a:

Desarrollo, Manufactura y Distribución de Limas, Machetes y Cuchillas y Servicios de Comercialización de Herramientas e Insumos para el Agro y la Construcción.



001



**FICHA TECNICA DE VENTA
PALA CAVAHOYOS
POST HOLE DIGGER
310559 CM**

Page	5
Code	155862
Revision	0
Date	2018-05-11

La presente ficha tiene como objeto transmitir las características técnicas, beneficios, aspectos de seguridad y variables logísticas del producto a continuación / This statement is intended to convey the technical features, benefits, safety aspects and logistics of the product variables below

POLÍTICA DE GARANTÍA

Este producto está garantizado por un periodo de (6) meses a partir de la fecha de compra en el punto de venta.

Las herramientas **BELLOTA COLOMBIA S.A.S C.I** cumplen con la norma ISO 9001: 2008, buscando así desarrollar, fabricar y distribuir productos y servicios de calidad para los usuarios de los sectores de construcción, agricultura e industria.

Todos nuestros productos están completamente garantizados contra defectos de fabricación y mano de obra. La garantía está sujeta a que el producto se le dé el uso para el cual fue diseñado y que adicionalmente se tomen en cuenta las sugerencias de mantenimiento, aspectos de seguridad y tiempos de garantía expuestos en la ficha técnica de cada producto.

Quedan excluidos de la garantía:

- Las herramientas sometidas a un desgaste normal por uso.
- Las herramientas en contacto con agentes externos (No usar soluciones cuyos componentes puedan oxidar el producto).
- Las herramientas que presenten evidencia de afilado con esmeril.
- Cuando la herramienta se haya utilizado en condiciones distintas a las normales.
- Cuando el producto hubiera sido alterado de su composición original o reparado por personas no autorizadas por el fabricante o importador respectivo.
- Cuando la herramienta haya sufrido un deterioro irreparable por causas imputables al usuario.
- Cuando se presente deterioro por mal almacenamiento (almacenar en condiciones ambientales en presencia de humedad).

Recomendaciones generales a tener en cuenta:

- Almacenar los productos siempre sobre estibas de madera o estantes con el objeto de evitar humedades al estar en contacto directo con el piso.
- Conservar los productos siempre en las fundas plásticas y dentro de la caja de cartón.
- No almacenar cerca de insumos químicos.
- No almacenar los productos en lugares con humedad alta.
- Manejo de inventarios que garantice la adecuada rotación.
- La forma y la altura de hacer los arrumes también influye en la conservación de los productos y de las unidades de empaque.
- Manipulación adecuada tanto en el descargue cuando llega al distribuidor como en el cargue cuando se despacha, esto se refiere a que no se deben tirar las cosas al camión o desde el camión, por este tema se presenta deterioro de la mercancía y de los empaques.



**FICHA TECNICA DE VENTA
PALA CAVAHOYOS
POST HOLE DIGGER
310559 CM**

Page	6
Code	155862
Revision	0
Date	2018-05-11

La presente ficha tiene como objeto transmitir las características técnicas, beneficios, aspectos de seguridad y variables logísticas del producto a continuación / This statement is intended to convey the technical features, benefits, safety aspects and logistics of the product variables below

En caso de presentar alguna novedad, inconformidad o anomalía con sus productos, debe ser informada al representante de zona correspondiente, a la línea de servicio al cliente 018000 938 938 o al correo electrónico servicio.cliente@col.bellota.com, reportando los datos de la factura, el tipo de novedad, la trazabilidad.

Toda mercancía que se devuelva a las oficinas de Bellota Colombia, deberá ser anunciada y autorizada por el área de Servicio al Cliente, de no ser así, la mercancía no se recibirá y se le devolverá a su destinatario. En la autorización debe quedar definido quien asume el costo del flete, sólo será imputable a Bellota Colombia, en los casos de reclamos por calidad o errores en el despacho. Cualquier descuento o nota a una factura deberá ser generada únicamente por una nota crédito de Bellota Colombia, sin dicho documento este descuento no tendrá validez y quedará como un saldo en mora.

El tiempo de respuesta de la garantía será de cinco días hábiles, una vez recibido el reclamo con el debido soporte e información y en caso de ser aceptada esta se limitará al reemplazo o reposición sea del producto o de partes que tengan defectos o que falten.

Para cualquier inquietud se pueden comunicar con la línea ayuda de Servicio al Cliente 018000 938938 o al correo electrónico servicio.cliente@col.bellota.com.

DISTRIBUCION Y CONTROL				
SELLO DE COPIA	ELABORÓ	REVISÓ		APROBÓ
	<i>DISEÑO</i>	<i>JEFE DE CALIDAD</i>	<i>DIRECTOR TECNICO</i>	<i>JEFE DE DESARROLLO DE PRODUCTO</i>
		FIRMA	FIRMA	FIRMA